

専 門 教 養
令 和 6 年 7 月
60分

受 験 教 科 等
小・中・高等学校共通 家庭
小・中・高等学校共通 家庭(調理)

## 注 意

- 1 指示があるまで、問題冊子を開いてはいけません。
- 2 全て係員の指示に従って、静粛に受験してください。
- 3 机上には、受験票、筆記用具、時計以外のものを出してはいけません。
- 4 他の受験者の迷惑になるような行為、スマートフォン、スマートウォッチ等の電子機器の使用及び不正行為をしてはいけません。
- 5 解答時間は60分です。途中退出はできません。
- 6 問題冊子のページ数は、10ページです。はじめにページ数を確かめてください。
- 7 解答用紙に、**必要事項が正しく記入・マークされていない場合には、解答は全て無効**となります。解答用紙の【1】の欄には、**受験番号を記入し、受験番号に対応する数字をマーク**してください。【2】の欄には、**氏名を記入**してください。ただし、【3】の**選択問題を表す欄のマークは不要**です。
- 8 問題冊子の余白等は、適宜使用しても構いませんが、どのページも切り離してはいけません。
- 9 問題文中の「学習指導要領」は、特に指示がある場合を除いて、平成29年、平成30年又は平成31年告示の「学習指導要領」を表しています。
- 10 問題の内容についての質問には一切応じません。

## 解答上の注意

- 1 解答は、問題文や解答用紙の注意事項に従って、解答欄にマークしてください。各問に対して、正答は一つだけです。**各解答欄に二つ以上マークした場合は誤り**とします。
- 2 「解答番号は 1。」と表示のある問に対して、3と解答する場合には、次の(例1)のように解答番号 1 の解答欄の③にマークしてください。

(例1)

解答 番号	解答欄
<span style="border: 1px solid black; padding: 0 2px;">1</span>	① ② ● ④ ⑤ ⑥ ⑦ ⑧ ⑨ ⑩ ⊖

解答上の注意の続きを、問題冊子の裏表紙に記載してあります。問題冊子を裏返して必ず読んでください。

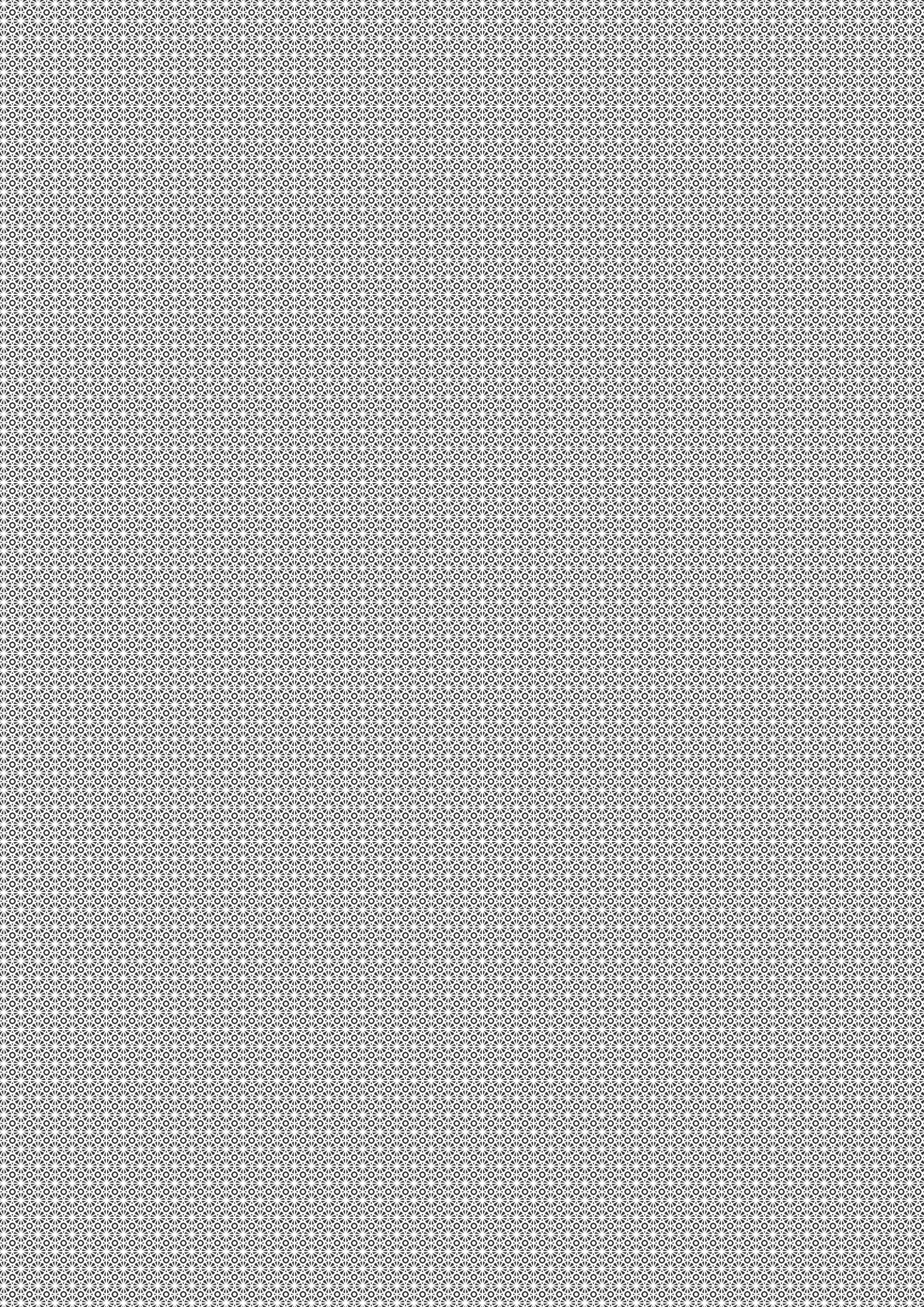

1 次の各問に答えよ。

[問 1] 次の図は、令和4年度における消費者意識基本調査で、商品やサービスを購入する際に重視していることの質問に対して、重視していると回答した割合を表したものである。図中の空欄 **ア** ~ **エ** には、口コミや評価、流行や話題性、品質・性能の良さ、見た目・デザインのいずれかが当てはまる。**ア** に当てはまるものとして適切なものは、下の1~4のうちのどれか。解答番号は **1**。

図

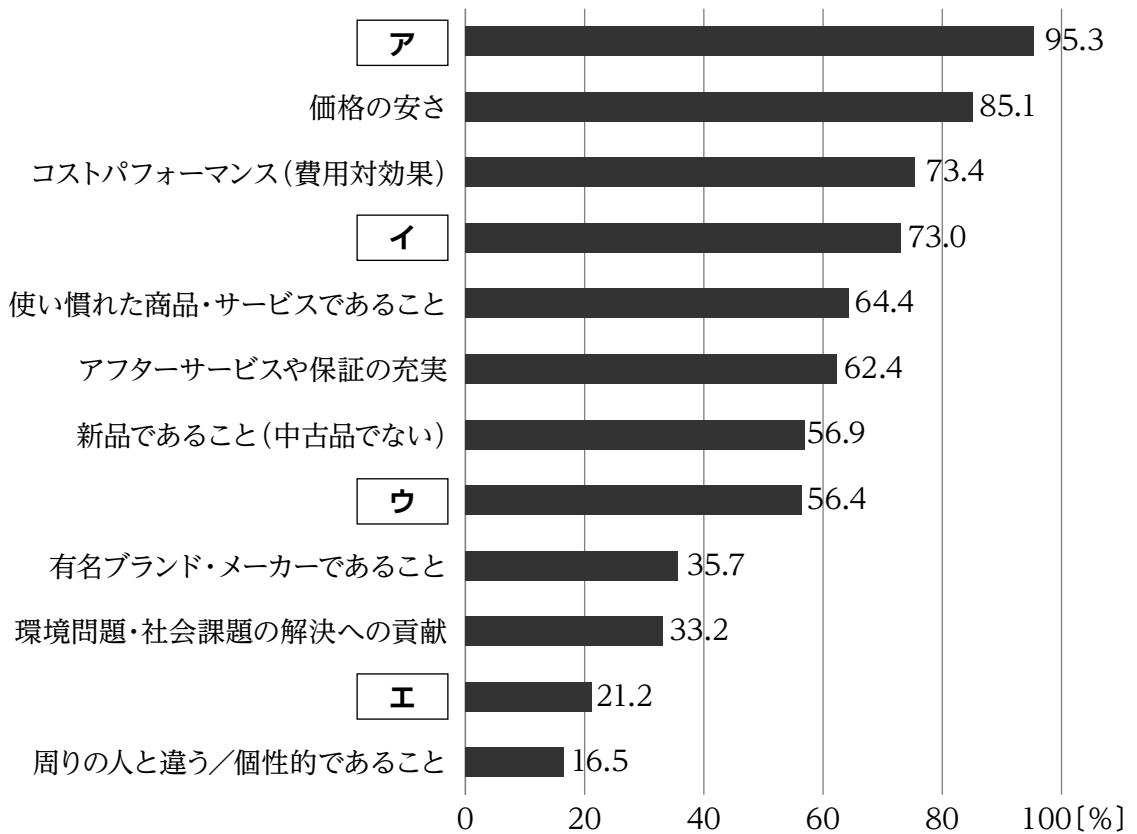

(消費者庁「令和4年度消費者意識基本調査」(令和5年6月13日)から作成)

- 1 口コミや評価
- 2 流行や話題性
- 3 品質・性能の良さ
- 4 見た目・デザイン

[問 2] 消費者基本法の目的に関する記述として適切なものは、次の1～4のうちのどれか。解答番号は 。

- 1 この法律は、消費者と事業者との間の情報の質及び量並びに交渉力等の格差にかんがみ、消費者の利益の擁護及び増進に関し、消費者の権利の尊重及びその自立の支援その他の基本理念を定め、国、地方公共団体及び事業者の責務等を明らかにするとともに、その施策の基本となる事項を定めることにより、消費者の利益の擁護及び増進に関する総合的な施策の推進を図り、もって国民の消費生活の安定及び向上を確保することを目的とする。
- 2 この法律は、消費者と事業者との間の情報の質及び量並びに交渉力の格差に鑑み、事業者の一定の行為により消費者が誤認し、又は困惑した場合等について契約の申込み又はその承諾の意思表示を取り消すことができることとするとともに、事業者の損害賠償の責任を免除する条項その他の消費者の利益を不当に害することとなる条項の全部又は一部を無効とするほか、消費者の被害の発生又は拡大を防止するため適格消費者団体が事業者等に対し差止請求をすることができることとすることにより、消費者の利益の擁護を図り、もって国民生活の安定向上と国民経済の健全な発展に寄与することを目的とする。
- 3 この法律は、特定商取引を公正にし、及び購入者等が受けることのある損害の防止を図ることにより、購入者等の利益を保護し、あわせて商品等の流通及び役務の提供を適正かつ円滑にし、もって国民経済の健全な発展に寄与することを目的とする。
- 4 この法律は、製造物の欠陥により人の生命、身体又は財産に係る被害が生じた場合における製造業者等の損害賠償の責任について定めることにより、被害者の保護を図り、もって国民生活の安定向上と国民経済の健全な発展に寄与することを目的とする。

[問 3] 次の記述は、国際消費者機構が提唱している消費者の5つの責任である。記述中の空欄 **ア** に当てはまるものとして適切なものは、下の1~4のうちのどれか。解答番号は **3**。

批判的意識を持つ責任  
**ア** 責任  
社会的弱者への配慮責任  
環境への配慮責任  
連帯する責任

- 1 主張し行動する
- 2 消費者教育を受ける
- 3 健全な環境の中で働き生活する
- 4 選択をする

[問 4] 次の図は、ある環境ラベルである。この環境ラベルに関する記述として適切なものは、下の1~4のうちのどれか。解答番号は **4**。

図



- 1 生産から廃棄までのライフサイクル全体を通して環境保全に資する商品を認証するラベル。
- 2 ライフサイクルアセスメント手法を用いて製品の環境情報を定量的に表示するラベル。
- 3 回収された使用済みPETボトルを原料として製造され、基準を満たしていることが認定された商品に付けられるラベル。
- 4 熱帯雨林の持続的管理を目指し、自然保護や農園生活向上の基準を満たす農園を認証するラベル。

[問 5] 保育所保育指針〈平成29年告示〉(厚生労働省 平成29年3月)の「保育の内容」の「1歳以上3歳未満児の保育に関わるねらい及び内容」の「ねらい及び内容」の「表現」の「ねらい」として適切なものは、次の1～4のうちのどれか。解答番号は 。

- 1 明るく伸び伸びと生活し、自分から体を動かすことを楽しむ。
- 2 自分の体を十分に動かし、様々な動きをしようとする。
- 3 様々なものに関わる中で、発見を楽しんだり、考えたりしようとする。
- 4 身体の諸感覚の経験を豊かにし、様々な感覚を味わう。

[問 6] 次の図は、令和3年度の児童相談所における相談の種類別対応件数をまとめたものである。図中のア～エには、障害相談、養護相談、非行相談、育成相談のいずれかが当てはまる。アに当てはまるものとして適切なものは、下の1～4のうちのどれか。解答番号は 。

図

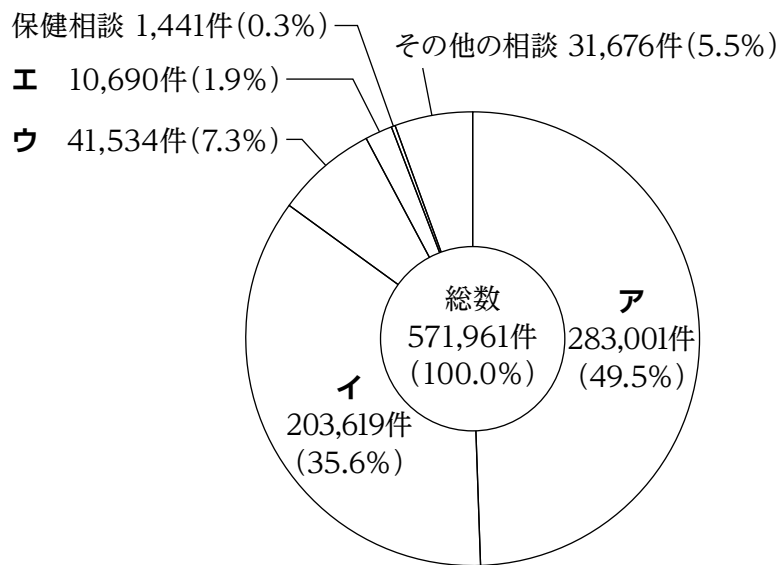

※図中の種類別対応件数の割合の数値は四捨五入してあるので、種類別対応件数の割合の合計が総数にあわない。

(厚生労働省「令和3年度福祉行政報告例」から作成)

- 1 障害相談
- 2 養護相談
- 3 非行相談
- 4 育成相談

[問 7] 高齢期の健康に関する記述として適切なものは、次の1～4のうちのどれか。解答番号は 。

- 1 健康寿命とは、健康上の問題で日常生活が制限されることなく生活できる期間である。平均寿命と比べて約20年の差があり、介護・医療体制の充実も必要とされる。
- 2 認知症とは、体験したこと自体を忘れ、判断力が低下するが、忘れたことを自覚している状態のことをいう。
- 3 フレイルとは、加齢により心身が老い衰えた状態のことで、健康な状態と要介護の状態の中間段階である。
- 4 結晶性知能とは、経験と結びついた能力で、流動性知能と同様に加齢に伴い著しく低下する。

[問 8] 次の図は、2021（令和3）年における高齢者世帯の所得の種類別1世帯当たり平均所得金額の構成割合を表したものである。図中のア～エには、稼働所得、公的年金・恩給、財産所得、年金以外の社会保障給付金のいずれかが当てはまる。アに当てはまるものとして適切なものは、下の1～4のうちのどれか。解答番号は 。

図

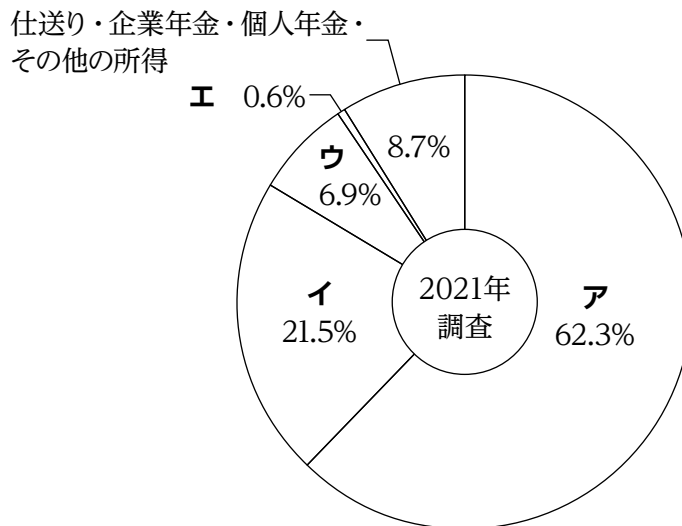

(厚生労働省「2021（令和3）年 国民生活基礎調査」から作成)

- 1 稼働所得
- 2 公的年金・恩給
- 3 財産所得
- 4 年金以外の社会保障給付金

[問 9] 次の図は、ある屋根の形状を模式的に表したものである。この屋根の形状の名称として適切なものは、下の1～4のうちのどれか。解答番号は 。

図

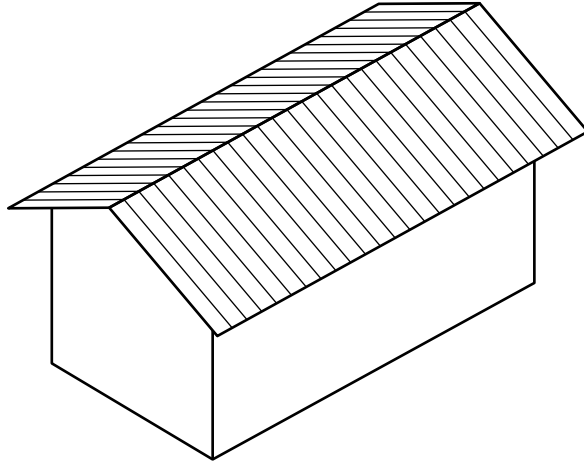

- 1 宝形造
- 2 切妻造
- 3 入母屋造
- 4 寄棟造

[問10] ユニバーサルデザインに関する記述として適切なものは、次の1～4のうちのどれか。解答番号は 。

- 1 年齢や障害などの特性にかかわらず、誰もが普通に暮らせるようにする理念のこと。
- 2 施設において、入居者が居宅に近い居住環境のもとで、日常生活を送れるように、10人くらいの少人数をひとつのユニットとして介護を行うこと。
- 3 障害の有無や年齢、能力、体格に関係なく、誰もが利用できる生活用品や建築に関するデザインや設計のこと。
- 4 高齢者や障害のある人が社会参加をしようとすることを妨げる障壁をなくす取組のこと。



[問11] 住生活に関する記述として適切なものは、次の1～4のうちのどれか。解答番号は  。

- 1 容積率とは、敷地面積に対する建築物の建築面積の割合のことである。
- 2 居住面積水準では、世帯人数にかかわらず一律に住宅の面積が定められている。
- 3 湿度の高い室内では、結露して水分が常にあるとカビが発生しやすいので、通風や換気、窓の断熱などの防湿、こまめな結露の掃除など、対策が必要である。
- 4 建ぺい率とは、敷地面積に対する建築物の延べ面積の割合のことである。

[問12] 次の図は、女物ひとえ長着を表したものである。図中のアの名称として適切なものは、下の1～4のうちのどれか。解答番号は  。

図

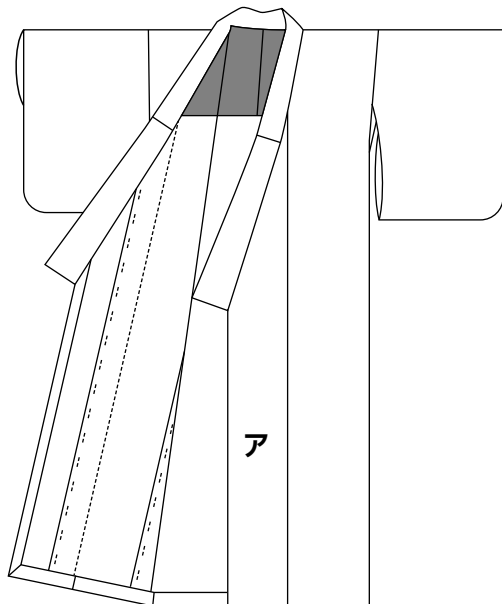

- 1 身八ツ口
- 2 衿下
- 3 振り
- 4 衿

[問13] 次のア・イは、JIS L 0001に規定されている洗濯処理の記号である。ア・イに関する記述として適切なものは、下の1～4のうちのどれか。解答番号は 。

ア

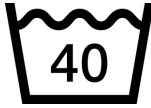

イ

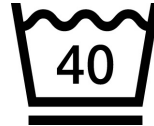

- 1 イはアに比べて洗濯機で強い洗濯処理ができることを示している。
- 2 イはアに比べて洗濯機で弱い洗濯処理ができることを示している。
- 3 アは液温を40℃を限度とするが、イは液温が40℃を超えてよいことを示している。
- 4 アは、洗濯機での洗濯処理ができるが、イは洗濯機での洗濯処理ができないことを示している。

[問14] レースに関する記述として適切なものは、次の1～4のうちのどれか。解答番号は 。

- 1 繊維を薄いシート状に集合させ、接着剤などで接合したもの。
- 2 毛繊維を平らに積み重ね、熱・水分・圧力の作用によって繊維どうしをからみ合わせてつくったもの。
- 3 糸のより合わせ・組み合わせなどにより、または織物・編物に刺繍をして、透かし模様をつくったもの。
- 4 2枚の布で綿をはさみ、綿が移動しないように布の上から縫い合わせたもの。

[問15] カリウムに関する記述として適切なものは、次の1～4のうちのどれか。解答番号は 。

- 1 体内に最も多く含まれるミネラルである。多く含む食品に、小魚がある。
- 2 過剰に摂取すると、高血圧の原因になる。多く含む食品に、しょうゆがある。
- 3 細胞内液に多く含まれており、浸透圧を調節している。多く含む食品に、いもがある。
- 4 赤血球のヘモグロビンに含まれ、肺の中で酸素と結合する。多く含む食品に、レバーがある。

[問16] 身長158cm、体重52.5kgのBMIの値として最も適切なものは、次の1～4のうちではどれか。解答番号は 。

- 1 3.00
- 2 18.1
- 3 21.0
- 4 33.2

[問17] 食品表示基準に示された加工食品のうち、遺伝子組換えに関する表示義務がないものとして適切なものは、次の1～4のうちどれか。解答番号は 。

- 1 しょうゆ
- 2 きなこ
- 3 コーンスターチ
- 4 コーンスナック菓子

[問18] 食中毒の原因となるもののうち、植物性の自然毒として適切なものは、次の1～4のうちどれか。解答番号は 。

- 1 サルモネラ菌
- 2 ボツリヌス菌
- 3 ノロウイルス
- 4 ソラニン

[問19] 味の相互作用のうち、相乗効果に関する記述として適切なものは、次の1～4のうちどれか。解答番号は 。

- 1 おしる粉に塩を入れるように、甘味に塩味を混合することによって、甘味を強める効果のこと。
- 2 こんぶとかつお節のだし汁のように、グルタミン酸ナトリウムとイノシン酸ナトリウムを混合することによってうま味を強める効果のこと。
- 3 コーヒーに砂糖を入れるように、苦味に甘味を混合することによって、苦みを弱める効果のこと。
- 4 塩からいものを味わった後の水が甘く感じられるように、先に食べた味の影響で後に食べた味が変化する効果のこと。

[問20] 中学校学習指導要領技術・家庭の「各分野の目標及び内容」の〔家庭分野〕の「内容」の「A 家族・家庭生活」において、身に付けることができるよう指導するとされている事項に関する記述として適切なものは、次の1～4のうちのどれか。解答番号は 20。

- 1 家庭生活は地域との相互の関わりで成り立っていることが分かり、高齢者など地域の人々と協働する必要があることや介護など高齢者との関わり方について理解すること。
- 2 家庭生活は地域の人々との関わりで成り立っていることが分かり、地域の人々との協力が大切であることを理解すること。
- 3 家族との触れ合いや団らんの大切さについて理解すること。
- 4 家庭の仕事の計画を考え、工夫すること。





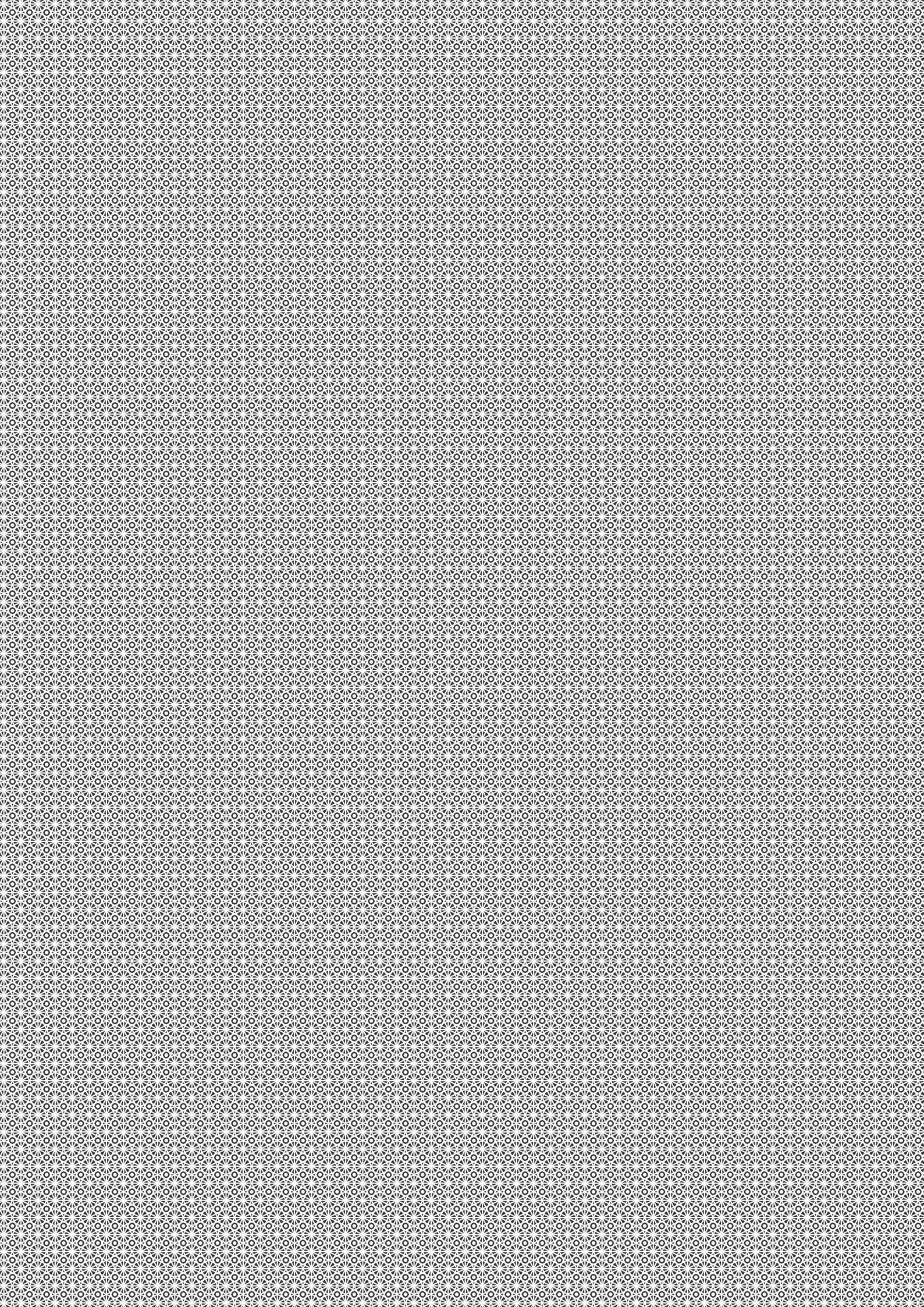

3 問題文中の  $\boxed{2}$ 、 $\boxed{34}$  などの  $\square$  には、数字又は符号（-）が入ります。次の(1)~(4)の方法でマークしてください。

(1)  $\boxed{2}$ 、 $\boxed{3}$ 、 $\boxed{4}$ 、……の一つ一つは、それぞれ1~9、0の数字又は符号（-）のいずれか一つに対応します。それらを  $\boxed{2}$ 、 $\boxed{3}$ 、 $\boxed{4}$ 、……で示された解答欄にマークしてください。

例えば、 $\boxed{234}$  に -84 と解答する場合には、次の（例2）のようにマークします。

解答番号	解答欄
(例2) $\boxed{2}$	① ② ③ ④ ⑤ ⑥ ⑦ ⑧ ⑨ ⑩ ●
$\boxed{3}$	① ② ③ ④ ⑤ ⑥ ⑦ ● ⑨ ⑩ ⊖
$\boxed{4}$	① ② ③ ● ⑤ ⑥ ⑦ ⑧ ⑨ ⑩ ⊖

なお、同一の問題文中に  $\boxed{2}$ 、 $\boxed{34}$  などが2度以上現れる場合、原則として、2度目以降は、 $\boxed{2}$ 、 $\boxed{34}$  のように細字で表記します。

(2) 分数形で解答する場合は、符号は分子に付け、分母に付けてはいけません。また、分数は既約分数で答えてください。

例えば、 $\frac{\boxed{56}}{\boxed{7}}$  に  $-\frac{4}{5}$  と解答する場合には、 $-\frac{4}{5}$  として、次の（例3）のように

マークします。

解答番号	解答欄
(例3) $\boxed{5}$	① ② ③ ④ ⑤ ⑥ ⑦ ⑧ ⑨ ⑩ ●
$\boxed{6}$	① ② ③ ● ⑤ ⑥ ⑦ ⑧ ⑨ ⑩ ⊖
$\boxed{7}$	① ② ③ ④ ● ⑥ ⑦ ⑧ ⑨ ⑩ ⊖

(3) 小数の形で解答する場合は、特に指示されていないならば、指定された桁数の一つ下の桁を四捨五入して答えてください。また、必要に応じて、指定された桁まで⑩にマークしてください。

例えば、 $\boxed{8.910}$  に 2.6 と解答する場合には、2.60 として答えてください。

(4) 根号を含む形で解答する場合は、根号の中に現れる自然数が最小となる形で答えてください。



問題番号		解答 番号	正答	配点	備考
大問	小問				
1	問1	1	3	5	
	問2	2	1	5	
	問3	3	1	5	
	問4	4	1	5	
	問5	5	4	5	
	問6	6	2	5	
	問7	7	3	5	
	問8	8	2	5	
	問9	9	2	5	
	問10	10	3	5	
	問11	11	3	5	
	問12	12	4	5	
	問13	13	2	5	
	問14	14	3	5	
	問15	15	3	5	
	問16	16	3	5	
	問17	17	1	5	
	問18	18	4	5	
	問19	19	2	5	
	問20	20	1	5	