

専 門 教 養
令和 5 年 7 月
60分

受 験 教 科 等
小 学 校 全 科 ( 英 語 コ ー ス )

## 注 意

- 1 指示があるまで、問題冊子を開いてはいけません。
- 2 全て係員の指示に従って、静粛に受験してください。
- 3 机上には、受験票、筆記用具、時計以外のものを出してはいけません。
- 4 他の受験者の迷惑になるような行為、スマートフォン、スマートウォッチ等の電子機器の使用及び不正行為をしてはいけません。
- 5 解答時間は60分です。途中退出はできません。
- 6 問題冊子のページ数は、23ページです。はじめにページ数を確かめてください。
- 7 解答用紙に、**必要事項が正しく記入・マークされていない場合には、解答は全て無効**となります。解答用紙の【1】の欄には、**受験番号**を記入し、**受験番号に対応する数字**をマークしてください。【2】の欄には、**氏名**を記入してください。ただし、【3】の**選択問題を表す欄のマークは不要**です。
- 8 問題冊子の余白等は、適宜使用しても構いませんが、どのページも切り離してはいけません。
- 9 問題文中の「学習指導要領」は、特に指示がある場合を除いて、平成29年、平成30年又は平成31年告示の「学習指導要領」を表しています。
- 10 問題の内容についての質問には一切応じません。

## 解答上の注意

- 1 解答は、問題文や解答用紙の注意事項に従って、解答欄にマークしてください。各問に対して、正答は一つだけです。**各解答欄に二つ以上マークした場合は誤り**とします。
- 2 「解答番号は  。」又は「The answer is:  .」と表示のある問に対して、**3**と解答する場合には、次の(例1)のように解答番号  の解答欄の③にマークしてください。

(例1)

解答番号	解答欄
<input type="text" value="1"/>	① ② ● ④ ⑤ ⑥ ⑦ ⑧ ⑨ ⑩ ⊖

解答上の注意の続きを、問題冊子の裏表紙に記載してあります。問題冊子を裏返して必ず読んでください。

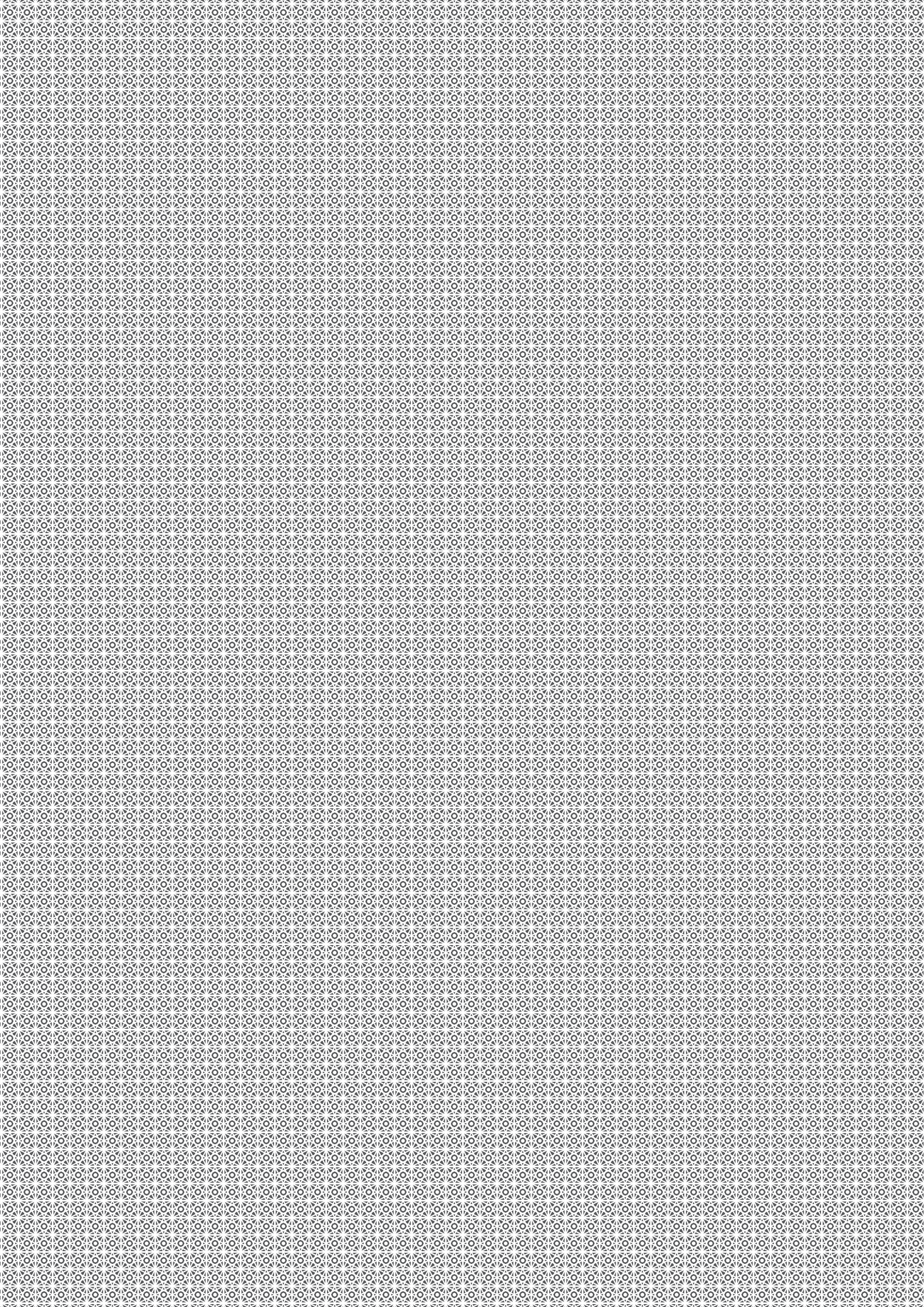

1

次の問に答えよ。

〔問〕 「情けは人の為ならず」の意味として適切なものは、次の1～4のうちどれか。解答番号は

1

- 1 人に尽くした親切は、いつかはめぐりめぐって自分にかえってくるものである。
- 2 情けをかけて甘やかすと、かえってその人の為にならない。
- 3 親切や同情も程度が過ぎると、かえって相手には迷惑になる。
- 4 好意からしてやったことが、かえって相手に悪い結果を与えることになる。

**2** 次の問に答えよ。

[問] 次のア～エは、次のページの略地図中の地点A～Dのいずれかの、年平均気温と年降水量及び各月の平均気温と降水量をそれぞれ示したものである。ア～エと、A～Dとの組合せとして適切なものは、次のページの1～4のうちのどれか。解答番号は **2**。

**ア**

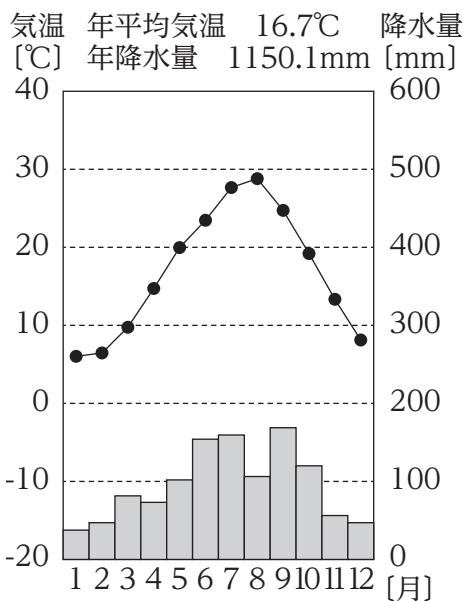

**イ**

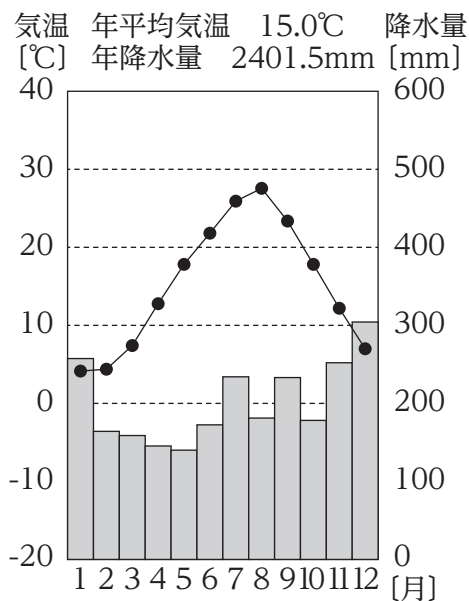

**ウ**

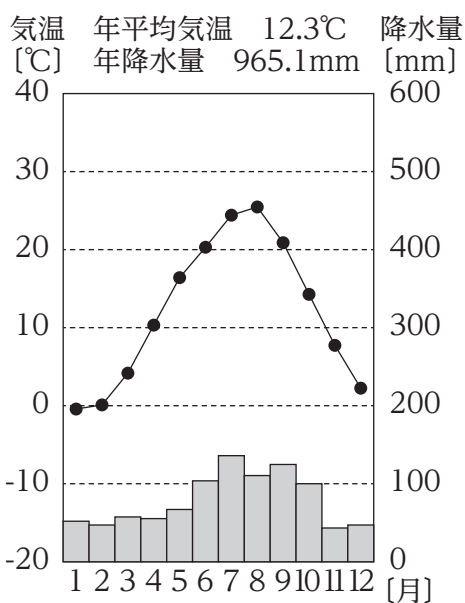

**エ**

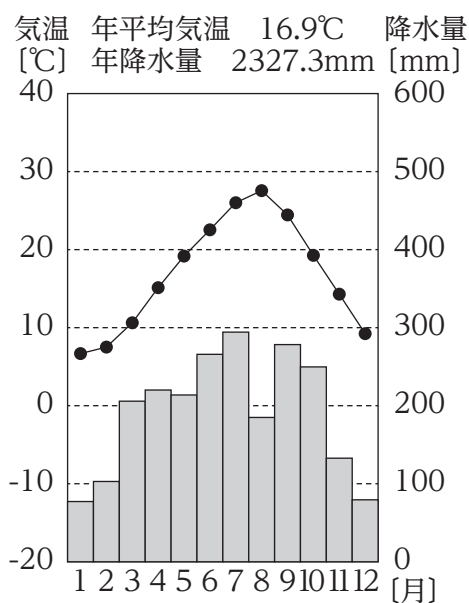

(「理科年表2023」から作成)



- |   |     |     |     |     |
|---|-----|-----|-----|-----|
| 1 | ア-C | イ-A | ウ-B | エ-D |
| 2 | ア-D | イ-A | ウ-B | エ-C |
| 3 | ア-C | イ-B | ウ-A | エ-D |
| 4 | ア-D | イ-B | ウ-A | エ-C |

**3** 次の各問に答えよ。

[問 1]  $10 + (-19 + 3) \div 2 \times (-4)$  の値として適切なものは、次の **1** ~ **4** のうちのどれか。解  
答番号は **3**。

- 1 12
- 2 20
- 3 42
- 4 320

[問 2] 次の図の平行四辺形  $ABCD$  の面積は **45**  $\sqrt{6}$   $\text{m}^2$  である。

図

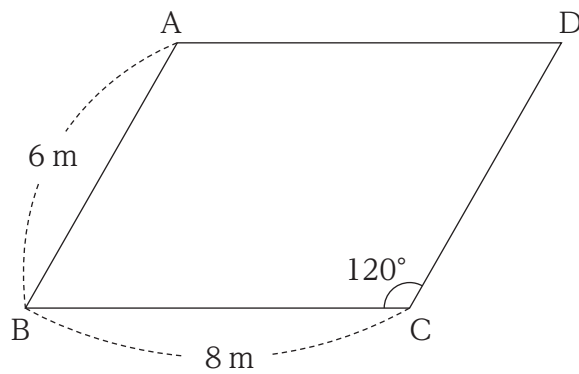

**4** 次の問に答えよ。

[問] 塩酸、炭酸水、石灰水、水酸化ナトリウム水溶液の4種類の水溶液があり、それぞれの水溶液の性質を調べるため、次の実験①～③を行った。下の表は、実験の結果をまとめたものであり、表中の**ア**～**エ**は、それぞれ4種類の水溶液のいずれかが当てはまる。**ア**～**エ**に当てはまる水溶液の組合せとして適切なものは、下の**1**～**4**のうちのどれか。解答番号は **7**。

(実験)

- ① それぞれの水溶液を蒸発皿に取り、加熱して蒸発させた後の様子を調べる。
- ② それぞれの水溶液に、二酸化炭素を吹き込んだときの変化を調べる。
- ③ それぞれの水溶液に、鉄片を入れたときの変化を調べる。

(実験の結果)

	①	②	③
<b>ア</b>	固体が残った	白く濁った	変化しなかった
<b>イ</b>	固体が残った	変化しなかった	変化しなかった
<b>ウ</b>	何も残らなかった	変化しなかった	気体が発生して溶けた
<b>エ</b>	何も残らなかった	変化しなかった	変化しなかった

- |   |  |
|---|--|
| <p><b>1</b> <b>ア</b> 炭酸水<br/><b>ウ</b> 水酸化ナトリウム水溶液</p> | <p><b>イ</b> 塩酸<br/><b>エ</b> 石灰水</p>          |
| <p><b>2</b> <b>ア</b> 炭酸水<br/><b>ウ</b> 塩酸</p>          | <p><b>イ</b> 水酸化ナトリウム水溶液<br/><b>エ</b> 石灰水</p> |
| <p><b>3</b> <b>ア</b> 石灰水<br/><b>ウ</b> 水酸化ナトリウム水溶液</p> | <p><b>イ</b> 塩酸<br/><b>エ</b> 炭酸水</p>          |
| <p><b>4</b> <b>ア</b> 石灰水<br/><b>ウ</b> 塩酸</p>          | <p><b>イ</b> 水酸化ナトリウム水溶液<br/><b>エ</b> 炭酸水</p> |

**5** 次の問に答えよ。

[問] 小学校学習指導要領音楽の共通教材である「われは海の子」の楽譜の一部として適切なものは、次の**1～4**のうちのどれか。解答番号は **8**。

1

2

3

4



**6** 次の問に答えよ。

[問] 次の記述は、絵画のある技法に関するものである。この技法の名称として適切なものは、下の1～4のうちのどれか。解答番号は **9** 。

筆やブラシにつけた絵の具を金網にこすってとばす方法である。

- 1 マーブリング
- 2 デカルコマニー
- 3 ドリッピング
- 4 スパッタリング

**7** 次の問に答えよ。

[問] 次の図は、野菜のある切り方である。この切り方の名称として適切なものは、下の1～4のうちどれか。解答番号は **10** 。

図

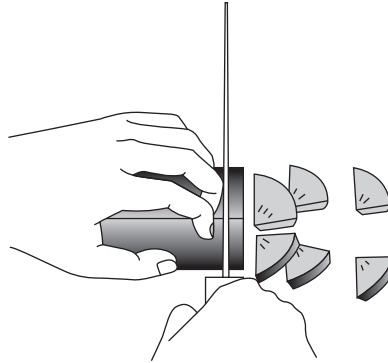

- 1 くし形切り
- 2 いちょう切り
- 3 半月切り
- 4 乱切り

**8** 次の問に答えよ。

[問] 走り幅跳びに関する記述として適切なものは、次の**1**～**4**のうちのどれか。解答番号は**11**。

- 1 助走では、スピードが記録に大きく影響するので、初心者は、はじめから助走距離をできるだけ長くして、速い助走スピードが出せるようにする。
- 2 踏み切りでは、踏み切り板を注視するとともに、接地時間が短いので踏み切り脚の膝をしっかり曲げ、前傾姿勢で力強く踏み切るようにする。
- 3 かがみ跳びの空中動作では、空中を走るように大きく両脚を交差させ、両腕を上に向けて胸を反らすようにする。
- 4 着地では、両脚を揃えて前方に放り出すイメージで、両腕は上から大きくかいて後方に引き、上体を前方に曲げるようにする。

**9** 次の問に答えよ。

[問] 次の英文で述べられている内容として最も適切なものは、次のページの**1～4**のうちではどれか。解答番号は **12** 。

Adapted from *Topic 3 : Etiquette in Japan*

(WELCOME TO TOKYO(Intermediate), 2016)

- 1 You bow deeper when you quickly want to say “hello” than when you want to thank someone.
- 2 Codes of behavior include where to sit at a formal dinner party, how to use mobile phones on trains, and how to see someone off.
- 3 The host of a tea ceremony expresses feelings of hospitality toward the guests by cleaning the tools with great care.
- 4 The guests must not drink the tea in a way that makes a sound because it is not polite at a tea ceremony.

**10** Choose the most semantically appropriate word or phrase from among **1** to **4** in order to complete each sentence.

[ 1 ] (     ) is a language that is used for communication between different groups of people, each speaking a different language. It could be an internationally used language of communication (e.g. English), it could be the native language of one of the groups, or it could be a language which is not spoken natively by any of the groups.

The answer is: **13** .

- 1 Filler
- 2 Lingua franca
- 3 Dialect
- 4 Babbling

[ 2 ] (     ) is a close and harmonious relationship in which the people or groups concerned understand each other's feelings or ideas and communicate well. The answer is: **14** .

- 1 Rapport
- 2 Attitude
- 3 Empathy
- 4 Interaction

[ 3 ] (     ) is the way in which words are used together regularly. It refers to the restrictions on how words can be used together, for example which prepositions are used with particular verbs, or which verbs and nouns are used together. The answer is: **15** .

- 1 Plural
- 2 Syllable
- 3 Collocation
- 4 Minimal pair

**11** Read the following passage, look at [ A ] and [ B ], and then answer the questions on page 16.





Adapted from Jonathan Kaplan and Aureo Mesquita, *California's Bilingual Opportunity: Meeting the Demand for Bilingual Education Teachers to Help Students Achieve Biliteracy* (California Budget & Policy Center, November, 2019)

[ 1 ] Choose the most appropriate sentence from among **1** to **4** in order to fill in the blank ( ① ). The answer is: .

**1**

**2**

**3**

**4**

[ 2 ] Choose the statement from among **1** to **4** that is not consistent in meaning with the passage or [ B ]. The answer is: .

**1** The number of Spanish speaking students is largest, and the ratio of teachers to Mandarin speaking students is better than that to Spanish.

**2** Although the number of homes where Cantonese is spoken is higher than that for Armenian, Armenian students are better supported than Cantonese.

**3** To address the problem of Californian students, losing the chance to achieve biliteracy, additional steps need to be taken to encourage, support and retain bilingual educators and to diversify the languages they can teach.

**4** Increasing the supply of sufficiently trained bilingual education teachers will ensure that a higher number of students become bilingual, which is desirable in this increasingly globalized economy.

**12** Read the following passage and answer the questions on page 20.



Adapted from Yudhijit Bhattacharjee, *A FRAGILE REFUGE FOR FOREST ELEPHANTS*  
(NATIONAL GEOGRAPHIC, May, 2022)

[ 1 ] Choose the most appropriate sentence from among **1** to **4** in order to fill in the blank ( ① ). The answer is: .

- 1
- 2
- 3
- 4

[ 2 ] Choose the statement from among **1** to **4** that is the most consistent in meaning with the passage. The answer is: .

- 1 Lopé's elephants are now overweight in comparison with the early 1990s because they are eating more fruit from people's gardens in the middle of the night.
- 2 The reason scientists now are collecting the dung of elephants at Lopé National Park is that they want to know what kinds and how much fruit Lopé's elephants are eating.
- 3 Dimoto's monitoring of trees in Lopé in the Central African country of Gabon for more than fifty years was not dangerous at all.
- 4 From Lopé's weather data for the past thirty years, Emma Bush had discovered that the scarcity of fruit in Lopé was not related to warmer temperatures.

**13** Read the following passage and answer the questions on page 23.

Adapted from Laura Marenco, *Solutions to the Challenges Facing ESL Students*  
(Golden Beacon USA, March 31<sup>st</sup>, 2021)



[ 1 ] Choose the most appropriate phrase from among **1** to **4** in order to fill in the blank ( **A** ). The answer is:  .

- 1
- 2
- 3
- 4

[ 2 ] Choose the most appropriate phrase from among **1** to **4** in order to fill in the blank ( **B** ). The answer is:  .

- 1
- 2
- 3
- 4

[ 3 ] Choose the statement from among **1** to **4** that is the most consistent in meaning with the passage. The answer is:  .

- 1 One important problem when learning a new language is creating equanimity between the new, adopted way of life and one's heritage.
- 2 To develop a deep understanding of the English language, ESL students require sufficient opportunities to use and overlook what they've learned.
- 3 As private schools are funded by government support rather than tuition, ESL support for non-native English speaking children is not needed.
- 4 Opportunities will rarely present themselves for you to prove to observers the extent of your English language prowess.



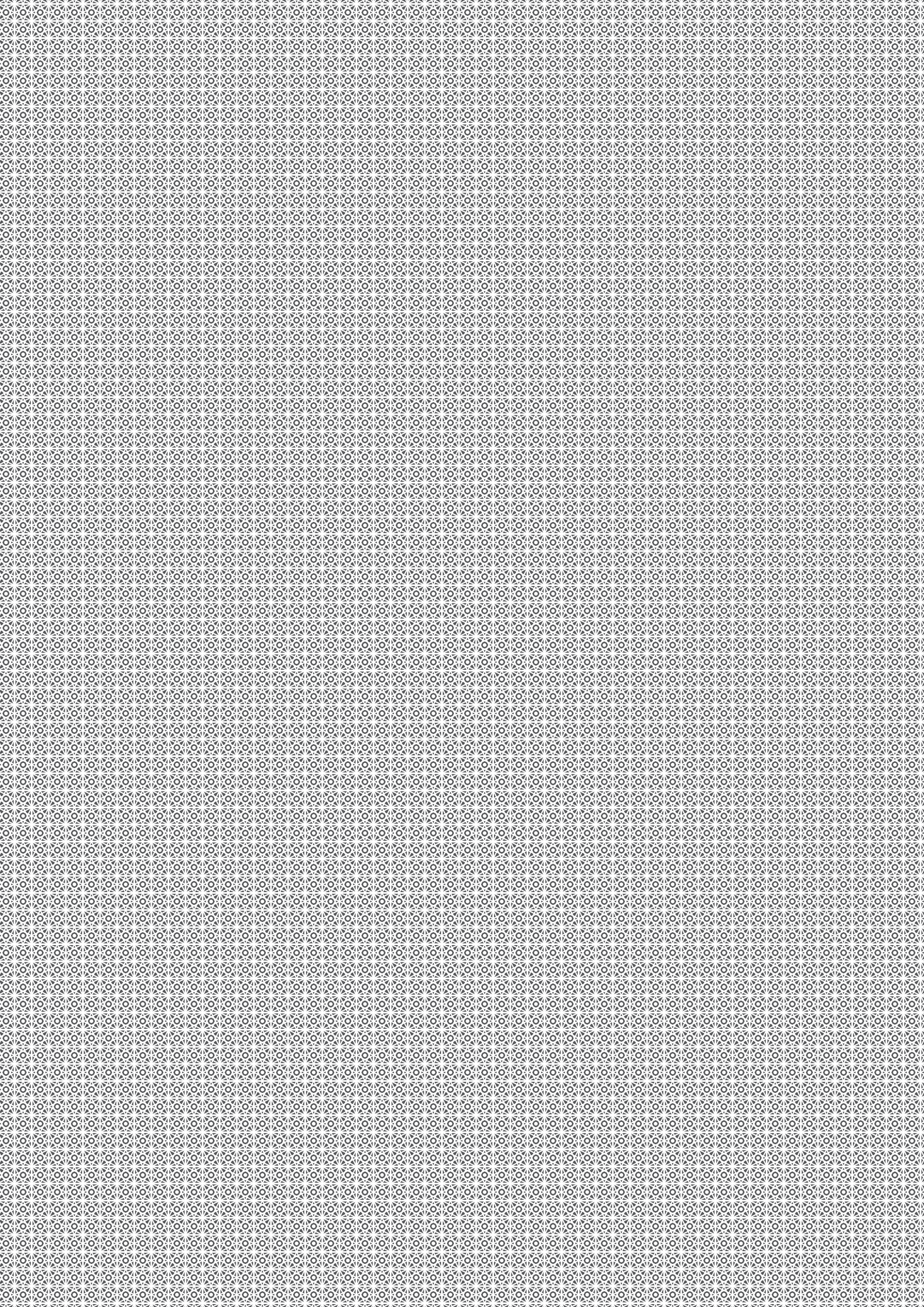

3 問題文中の  $\boxed{2}$ 、 $\boxed{34}$  などの  $\boxed{\quad}$  には、数字又は符号 (-) が入ります。次の(1)~(4)の方法でマークしてください。

(1)  $\boxed{2}$ 、 $\boxed{3}$ 、 $\boxed{4}$ 、……の一つ一つは、それぞれ1~9、0の数字又は符号(-)のいずれか一つに対応します。それらを  $\boxed{2}$ 、 $\boxed{3}$ 、 $\boxed{4}$ 、……で示された解答欄にマークしてください。

例えば、 $\boxed{234}$  に  $-84$  と解答する場合には、次の(例2)のようにマークします。

(例2)

解答番号	解答欄
$\boxed{2}$	① ② ③ ④ ⑤ ⑥ ⑦ ⑧ ⑨ ⑩ ●
$\boxed{3}$	① ② ③ ④ ⑤ ⑥ ⑦ ● ⑨ ⑩ ⊖
$\boxed{4}$	① ② ③ ● ⑤ ⑥ ⑦ ⑧ ⑨ ⑩ ⊖

なお、同一の問題文中に  $\boxed{2}$ 、 $\boxed{34}$  などが2度以上現れる場合、原則として、2度目以降は、 $\boxed{2}$ 、 $\boxed{34}$  のように細字で表記します。

(2) 分数形で解答する場合は、符号は分子に付け、分母に付けてはいけません。また、分数は既約分数で答えてください。

例えば、 $\frac{\boxed{56}}{\boxed{7}}$  に  $-\frac{4}{5}$  と解答する場合には、 $-\frac{4}{5}$  として、次の(例3)のように

マークします。

(例3)

解答番号	解答欄
$\boxed{5}$	① ② ③ ④ ⑤ ⑥ ⑦ ⑧ ⑨ ⑩ ●
$\boxed{6}$	① ② ③ ● ⑤ ⑥ ⑦ ⑧ ⑨ ⑩ ⊖
$\boxed{7}$	① ② ③ ④ ● ⑥ ⑦ ⑧ ⑨ ⑩ ⊖

(3) 小数の形で解答する場合は、特に指示されていないならば、指定された桁数の一つ下の桁を四捨五入して答えてください。また、必要に応じて、指定された桁まで⑩にマークしてください。

例えば、 $\boxed{8.910}$  に  $2.6$  と解答する場合には、 $2.60$  として答えてください。

(4) 根号を含む形で解答する場合は、根号の中に現れる自然数が最小となる形で答えてください。

問題番号		解答 番号	正答	配点	備考
大問	小問				
1	問	1	1	5	
2	問	2	4	5	
3	問1	3	3	5	完全解答
	問2	4	2		
		5	4		
		6	3		
4	問	7	4	5	
5	問	8	3	5	
6	問	9	4	5	
7	問	10	2	5	
8	問	11	4	5	
9	問	12	3	5	
10	〔1〕	13	2	5	
	〔2〕	14	1	5	
	〔3〕	15	3	5	
11	〔1〕	16	4	5	
	〔2〕	17	2	5	
12	〔1〕	18	2	5	
	〔2〕	19	2	5	
13	〔1〕	20	4	5	
	〔2〕	21	2	5	
	〔3〕	22	1	5	